



YANMAR

後方超小旋回ミニショベル

Vio10

9.2kw(12.5PS)

GLOBAL Vio10



■外形寸法図(単位:mm)

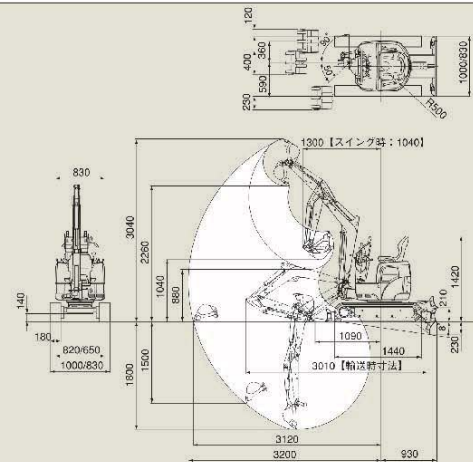

■要目

項目	VIO10-2A	
●質量		
機体質量	kg	1040
機体質量	kg	820
●エンジン		
形式	—	立形水冷3気筒ディーゼル
名称	—	3TNV70-WBVB
出力/回転数	kW/min ⁻¹ (PS/rpm)	9.2/2000(12.5/2000)
●バケット		
JIS表示容量	m ³	0.028
標準バケット幅	mm	400(サイドカッター含む)
●作業範囲		
最大掘削深さ	mm	1800
最大垂直掘削深さ	mm	1500
最大掘削高さ	mm	3040
最大ダンプ高さ	mm	2260
床面最大掘削半径	mm	3120
フロント最小旋回半径	mm	1300(スイング時1040)
ブームスイング角度(右・左)	度	90・50
●性能		
最大掘削力<バケット>	kN(kgf)	13.7(1400)
走行速度	km/h	高4.0 低2.1
旋回速度	min ⁻¹ (rpm)	10(10)
接地圧<標準シュー>	kPa(kgf/cm ²)	24.7(0.25)
●油圧装置		
油圧ポンプ流量	ℓ/min	11.0×2
セット圧力(メインリリーフ)	MPa(kgf/cm ²)	20.6(210)×2
●足まわり		
シュー形式	—	ゴムクローラ
シュー幅	mm	180
最低地上高	mm	140
●ブレード		
幅×高さ	mm	1000/830×210
排土量	m ³	0.048/0.040
揚程<上・下>	mm	上210・下230
●騒音		
周囲7mエネルギー平均	dB(A)	59
●燃料タンク		
容量	ℓ	12
●輸送寸法		
全長×全幅×全高	mm	3010×830×1420

●単位は国際単位系によるSI単位表示。()内は従来の単位表示を併記したものです。
 ●仕様は改良などにより、予告なく変更することがあります
 ●車軸系建設機械に解体用作業機(ブレーカ、破骨切断機、コンクリート圧砕機、解体用つかみ機)等、アタッチメントを取り付ける場合は、労働安全衛生法及び、関係法令の規制対象となります。
 詳しくは最寄りの営業所へお問合わせください。

●商品の色は印刷の関係上、実物と異なる場合があります。●掲載写真はカタログ用にポーズをつけて撮影したものです。運搬庫から離れた場合はバケットを必ず接地してください。

ヤンマー建機株式会社

〒833-0055 福岡県筑後市大字熊野1717-1 TEL(0942)53-6121

- 北海道営業 (〒004-0004)札幌市東区南一条4条4丁目5-1 TEL(011)807-3900
- 東北営業 (〒980-0026)宮城県仙台市青葉区大町1-10 TEL(022)259-7201
- 関東営業 (〒382-0025)埼玉県上尾市上尾999-1 TEL(048)778-4975
- 中部営業 (〒487-0005)愛知県豊田市新栄1丁目21番地 TEL(0567)85-5355
- 関西営業 (〒577-0095)大阪府東大阪市南門本町1-7-30 TEL(06)6783-1121
- 九州営業 (〒912-0857)福岡県福岡市東区西門限1丁目5-8 TEL(092)441-0928
- ヤンマー建機株式会社 (〒901-2223)沖縄県豊原市大山7-11-12 TEL(098)898-3111

<http://www.yanmar.co.jp>

▲安全に関するご注意

- ご使用の際は、取扱説明書をよく読みのうえ、正しくお使いください。
- 無理な運転は商品の寿命を縮め、故障・事故の原因となることがあります。
- 故障、事故を未然に防止するため、定期点検は必ずおこなってください。

●商品についての「ご意見、ご質問」は下記へ...

このカタログの仕様は、改良などにより、予告なく変更することがあります。

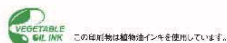

狭い間口をスイスイ進入!
ドッシリ構えて能率掘削!

狭さに強い
“可変脚”

脚幅狭めて
狭所進入。



脚幅縮小時
830mm

脚幅拡げて
安定作業。



脚幅拡張時
1000mm

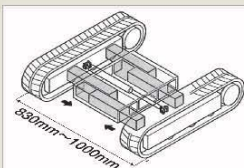

並の可変脚とはモノが違う!
ヤンマー独創のスライド方式

狭所への進入性と安定した作業性を両立させたヤンマーの可変脚は、脚幅拡大時でもガタがおこりにくい頑強構造です。しかも脚幅縮小時にはパイプ内の泥を強制的に排出して泥詰まりを防止。狭い現場でも、広い現場でも高効率に作業ができる信頼性の高い足まわりです。

軽快な操作力で作業がラクラク!
油圧パイロットレバー

レバー操作時の手ごたえがよく、軽く動かすだけでスムーズに作業が行えます。

※4ウェイマルチ(オプション)も搭載が可能です。

オシりを気にせず安心・快適!
完全後方超小旋回

グローバルViOは、後部が車軸からでないため、壁際ぎりぎりの作業でもオシりをまったく気にせず安心・快適。スムーズに作業ができます。

※脚幅拡大時(車幅1000mm時)

横方向の安定性を高めた
外つば式トラックローラ

脚幅縮小時でも、外つば式トラックローラが横方向へのバランスをしっかり確保。すぐれた吊り能力を発揮します。

クリーン&サイレント
環境エンジン搭載

クリーンな排気とパワフルな出力を両立したヤンマーTNVエンジンは、国土交通省3次規制はもちろん、EPA3次規制(米国)に対応した排出ガス対策型。しかも低騒音設計で人と環境に配慮したエンジンです。

- 排出ガス対策型建設機械指定(3次)
- 超低騒音型建設機械指定



写真のキャノピーとロングアームはオプションです。

小さな体で漲るパワー。車幅830mmの1トンミニ。

住宅基礎工事や外構・浄化槽工事など、すき間作業はこの1台におまかせください。

“可変脚”ならではの、使いやすさが活きています。



「ピオ」なら使いやすく イージーメンテナンス。

フルオープンボンネット、脱着式サイドカバーなど、お客様の立場に立った機能と装備で、使いやすく、メンテナンスのしやすさを実現。すぐれた耐久性と相まって信頼性を大きく向上させています。

油圧パイロット
レバー

クラス初!
破損ツースの交換ができる
ポイント式バケットツース

搬送に便利な
フーム1点吊りフック

独立式
可変脚
操作レバー

日常点検がしやすい
フルオープンボンネット

ワンタッチ格納式ブレード

脱着式サイドカバー

グリス
シリンダー式
履帯調整

走行2速

音が静かな
3気筒エンジン
周囲7m
59db(A)

フレームエンドPTO配管

ニーズに合わせた 豊富な オプション

■ロングアーム(+150)
最大掘削深さ:1950mm



■キャノピー*



■リヤ増量ウエイト(重量:60kg)*



■4ウェイマルチ
■油圧PTO配管

*キャノピーとリヤ増量ウエイト
は併用できません。